

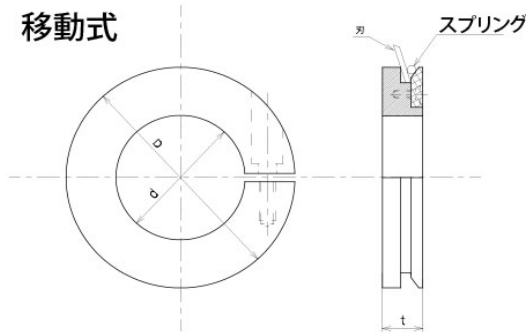

上刃用ホルダー（移動式/固定式）

移動式



固定式

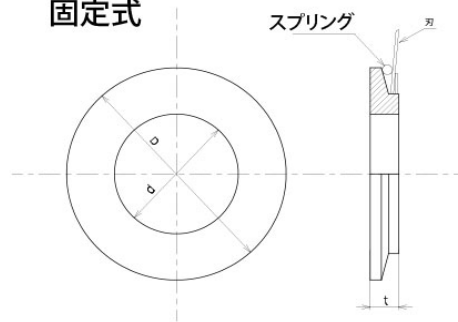

【材質】 S45C

寸法/記号	対象の上刃	外形	穴径	厚さ
		D	d	t
A-2	AKH-1	50	25	12
A-3	AKH-2	55	30	9.5
A-4		55	30	14
A-5	AKH-3	80	45	9.5
A-6		80	45	14
A-7		80	45	19
A-8	AKH-4	90	50	9.5
A-9		90	50	14
A-10	AKH-5	90	50	20
A-11		95	55	9.5
A-12		95	55	15
A-13		95	55	20

寸法/記号	対象の上刃	外径	穴径	厚さ
		D	d	t
AK-1	AKH-1	50	25	5
AK-2	AKH-2	55	35	5
AK-3		55	35	7
AK-4	AKH-3	55	35	10
AK-5		80	50	5
AK-6		80	50	7
AK-7	AKH-4	80	50	10
AK-8		90	55	5
AK-9	AKH-5	90	55	8
AK-10		95	60	6
AK-11		95	60	10

【その他】

再研磨について

規格品の再研磨はできます。納期は現物が届いてから通常約3週間となります。

※短納期にも対応致します。