

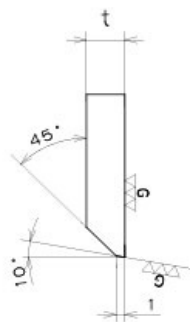

青木工業刃物株式会社

ハサミ

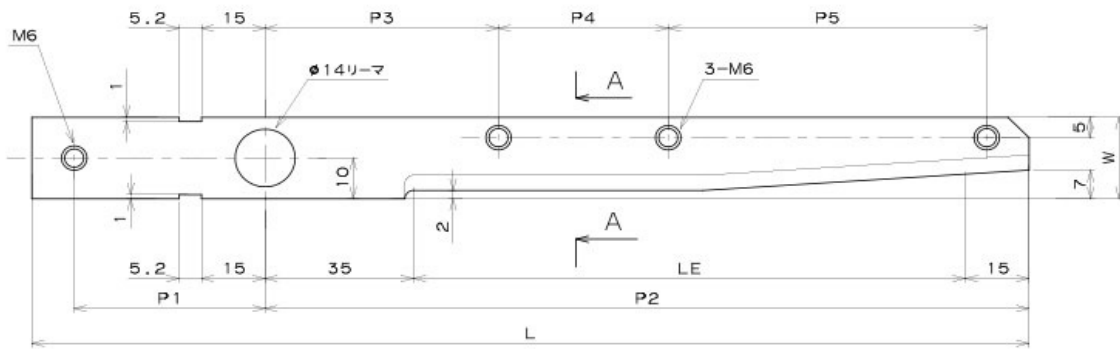

AKH-()M移動刃

A-A矢視

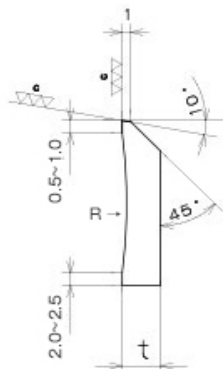
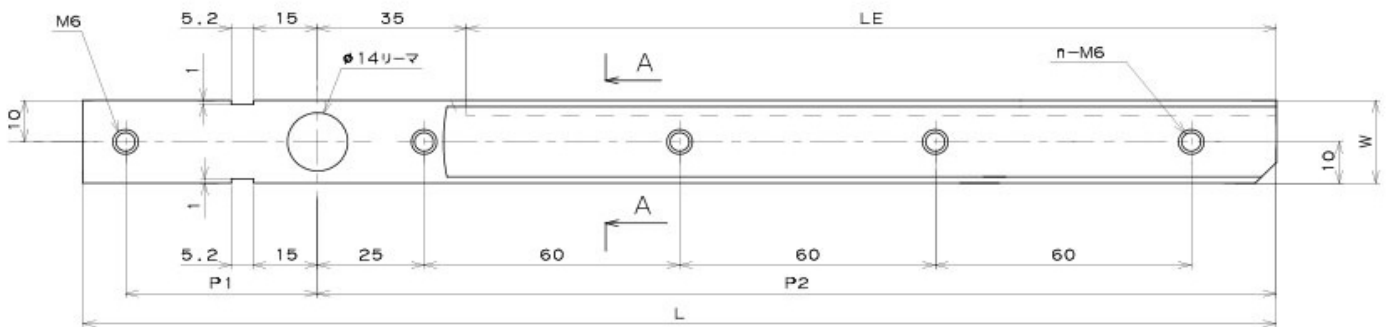

AKH-()F固定刃

A-A矢視

材質】 SKH51

M=移動刃 F=固定刃

記号	L:長さ	W:高さ	t:厚み	LE	P 1	P 2
AKH-130M	235	20	4.5	130	45	180
AKH-180M	295	20	4.5	180	55	230
AKH-240M	365	22	5	240	65	290
AKH-300M	435	22	5	300	75	350
AKH-130F	220	20	4.5	130	45	165
AKH-180 F	280	20	4.5	180	55	215
AKH-240 F	350	22	5	240	65	275
AKH-300 F	420	22	5	300	75	335

*勝手違いは別注品となります。

ハサミ部品

記号	品名	材質
1	セットピン	S45C
2	ブッシュ	合油メタル
3	ピン	SK5
4-イ	座金 (ワッシャー)	QSK
4-ロ	〃	QSK
5-イ	皿バネ	
5-ロ	座金 (ワッシャー)	
5-ハ	ナット (2種、3種)	

【その他】

再研磨について

規格品の再研磨はできます。納期は現物が届いてから通常約3週間となります。

※短納期にも対応致します。

ハサミユニット

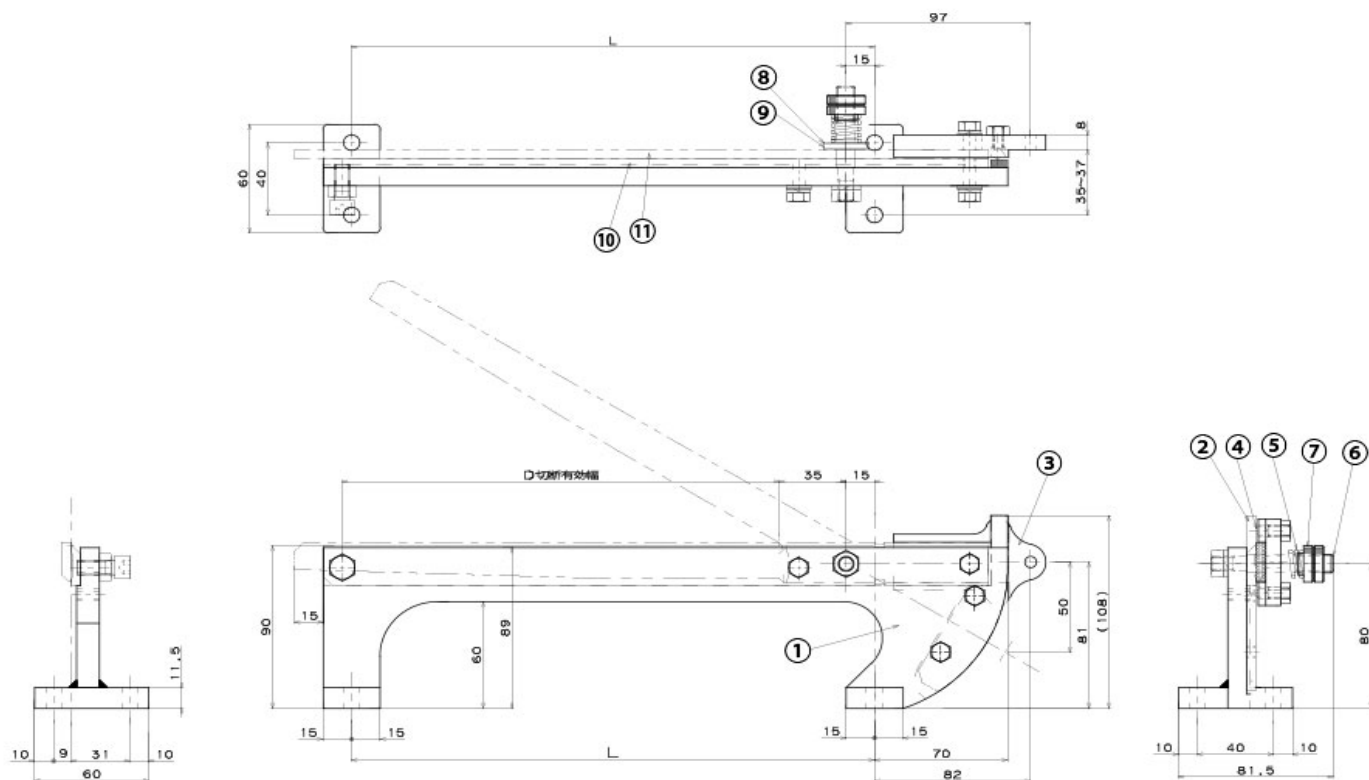

記号	L, 寸法	D, 切断寸法巾
AKH-130Y	165m/m	120m/m
AKH-180Y	215m/m	170m/m
AKH-240Y	275m/m	230m/m
AKH-300Y	335m/m	290m/m

*勝手違いは別注品となります。

ハサミユニット部品

記号	品名	記号	品名
1	ナイフブラケット300L	4	鋼球
1	ナイフブラケット240L	5	スプリング
1	ナイフブラケット180L	6	セットピン
1	ナイフブラケット130L	7	ナット つば付き
2	ナイフホルダーガイド	7	ナット つば無し
3	ナイフホルダー300L	8	スラストベアリングワッシャー
3	ナイフホルダー240L	9	スラストベアリング
3	ナイフホルダー180L	10	AKH-***M
3	ナイフホルダー130L	11	AKH-***F